

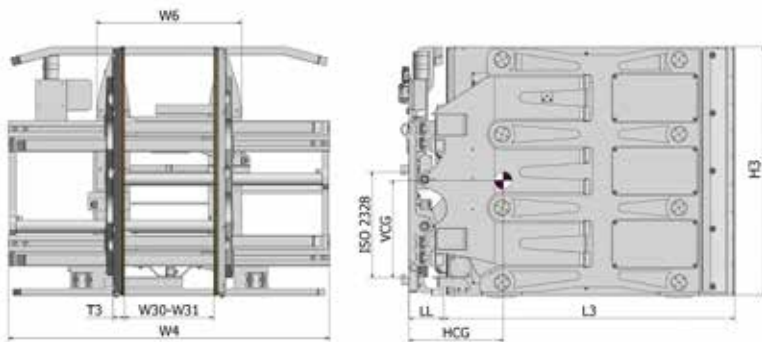

Intelligente karton- en witgoedklem



Onze HEXA-klemmen met enkelvoudig scharnierende contactplaten zijn uitgerust met het HEX-controlesysteem, zodat je nooit tijd hoeft te verspillen aan het uitzoeken hoe stevig de klemmen moeten grijpen. Het besturingssysteem detecteert de grootte van de last en selecteert automatisch de meest geschikte klemkracht. Hierdoor kunnen pakketten snel en gemakkelijk worden verwerkt en neemt de kans op beschadiging af.



Kenmerken

1. Enkelvoudig scharnierende contactplaten
2. Detectie van ladingsgrootte
3. Automatische aanpassing van de klemkracht
4. Vermindering van schade aan verpakkingen

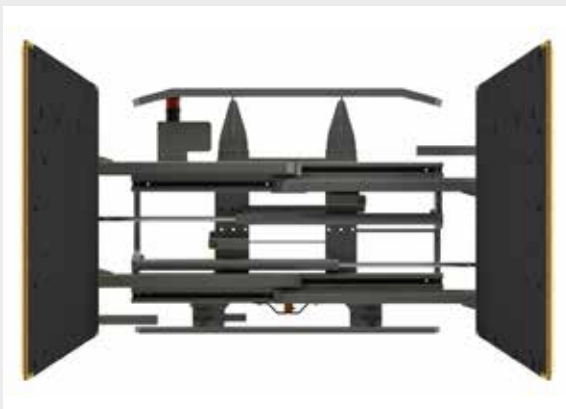



Technische gegevens

- » W6 - Minimale breedte vorkenbord
- » Modellen met geïntegreerde zijverschuiver
- » Gelaste armen
- » Smartgripper-systeem: automatische aanpassing van de klemkracht

Model	Capaciteit	W30-W31*	W4	W6	Armen L3 x H3 x T3	LL	HCG	VCG	Gewicht	ISO 2328
	kg/mm	mm	mm	mm	mm	mm	mm	mm	kg	
HEXA22-A0T-13812	1580/700	430-2240	1550	1000	1400 x 1200 x 55	165	461	457	1055	2A
HEXA26-A0T-13812	1860/700	430-2240	1550	1000	1400 x 1200 x 55	165	455	458	1060	3A

* Openingsbereik gemeten over de armuiteinden

Opties

- » Afzonderlijke zijverschuiver: 100 + 100 mm voor ISO/FEM 2
- » Afzonderlijke zijverschuiver: 100 + 100 mm voor ISO/FEM 3
- » Klasse 2 of klasse 3 snelwisselhaken onderaan

Verkrijgbaar op aanvraag

- » Stroomvoorziening met verschillend voltage
- » Modellen zonder zijverschuiver
- » Verschillende contactplaten
- » Andere openingsbereiken
- » Verwijderbaar lastenrek op frame
- » Verwijderbaar lastenrek op plaat
- » Manometer